

4x4 / 2x2 WHEEL DRIVE FORKLIFT

글로벌 시장 점유율 1위 MANITOU 4륜구동 지게차 / 험지용 전륜구동 지게차



M50-4



MC30-4



MC18-4



M70-2H

M70-2H 우수한 험지이동성과 가성비를 갖춘 SEMI 험지용 7톤 전륜구동 지게차



MANITOU

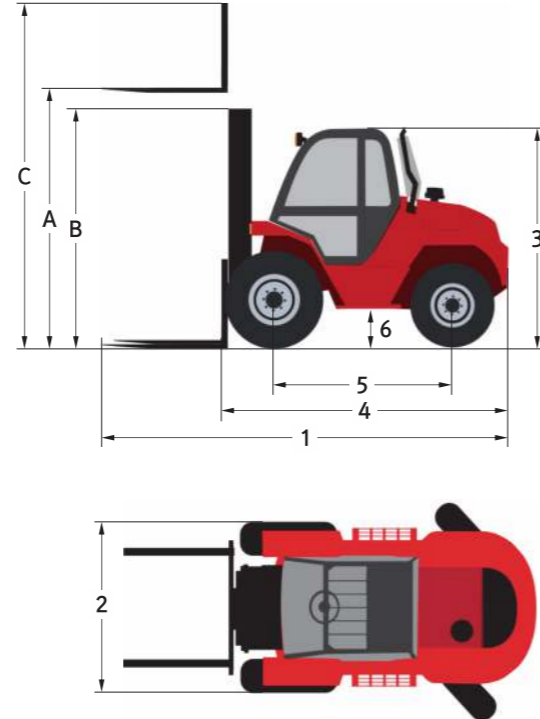

■ M70-2H 마스트 사양

마스트 상세 제원	2단 마스트 FVD
A 작업 높이 Work Height	4,000 mm
B 마스트 최저 높이 Full Low	3,360 mm
C 마스트 최대 높이 Full Extend	5,370 mm
전경각 / 후경각	15 / 15°
구 분	기본

■ M70-2H 주요 제원

주요제원		
차 체	1 길이 (포크 포함)	5,585 mm
	2 너 비	2,155 mm
	3 높 이 (캐빈)	2,475 mm
	4 차체길이	4,085 mm
	5 축간거리	2,493 mm
	6 최저지상고	300 mm
엔 진	포크 치수	1,500 x 150 x 70 mm
	제조사 / 기통수	DEUTZ / 4기통
	출 력	74 HP / 2,500 rpm
중 량	배기량	3,621 cc
	자 중	9,880 kg
	인양무게	7,000 kg
	축 중 (무부하시)	4,040 kg / 5,840 kg
기 타	축 중 (부하시)	14,954 kg / 1,926 kg
	포크 무게중심	600 mm
	회전반경	4,200 mm
	캐리지 폭	1,750 mm
	주행속도	24 km/h
	등판각도	35 %
	전륜 타이어	18R19.5 8T N20XF
	후륜 타이어	265/70R19.5 6T P30
	유 압	230 Bar
	유 량	80 Liter/min
연료탱크용량	75 리터	

■ 상기 제원 및 옵션사항은 성능개선을 위해 제작사에 의해 예고 없이 변경될 수 있습니다.

M50-4 5톤 4륜구동 지게차



4륜구동과 서스펜션장치 작동 모습

강력한 구동력 - 리어 견인장치

- ① 버튼식 2륜 4륜 전환 기능
 > 주행시스템 부하 최소화
- ② 4륜구동 지게차중 유일하게 적용된 4륜 서스펜션
 > 하부부품 내구성 향상
- ③ 요소수가 필요없는 독일 DEUTZ 신형 엔진
 > 뛰어난 파워와 연비
- ④ 4륜구동 지게차 중 가장 작은 차체와 짧은 회전반경
 > 향상된 공간 활용성
- ⑤ 일반 지게차보다 우수한 2단 3단 마스트의 뛰어난 전방 시야
- ⑥ 유려한 디자인과 간단한 구조와 설계
 > 우수한 정비성과 편리한 유지보수
- ⑦ 전국 16개 직영서비스센터를 보유한 1등 건설기계 판매사 (주)YK건기에서 최고의 서비스와 원활한 부품공급을 받으실 수 있습니다.
- ⑧ 한국사양에 적용된 풍부한 기본옵션 사양
 > 타사대비 경쟁력 있는 판매가격
- ⑨ 세계시장 점유율 1등의 하이랜더 제조사가 만드는 지게차로 월등한 품질과 내구성, 작업성능의 명품 4륜구동 지게차를 (주)YK건기에서 독점 공급합니다.

YK건기



MANITOU

마스트 전경각 후경각 $\pm 15^\circ$



4륜구동 지게차 중 가장 작은 회전반경

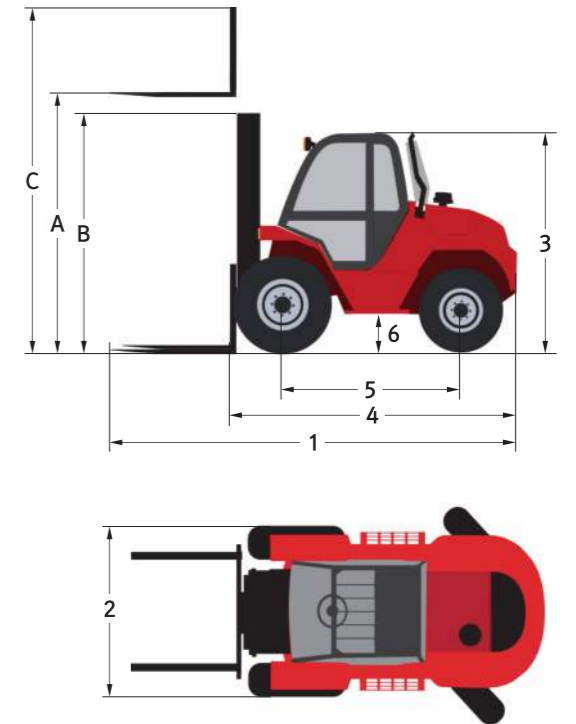

■ M50-4 마스트 사양

마스트 상세 제원	2단 마스트 FVD	3단 마스트 FLT
A 작업 높이 Work Height	3,550 mm	6,000 mm
B 마스트 최저 높이 Full Low	2,800 mm	3,085 mm
C 마스트 최대 높이 Full Extend	4,550 mm	7,105 mm
전경각 / 후경각	15 / 15°	10 / 15°
구 분	기본	옵션

■ M50-4 주요 제원

주요제원		
차 체	1 길이 (포크 포함)	4,948 mm
	2 너 비	2,080 mm
	3 높 이 (캐빈)	2,450 mm
	4 차체길이	3,748 mm
	5 축간거리	2,120 mm
	6 최저지상고	295 mm
엔 진	포크 치수	1,200 x 150 x 60 mm
	제조사	PERKINS
	출 력	75 HP
중 량	기통수	4
	자 중	8,325 kg
	인양무게	5,000 kg
	축 중 (무부하시)	3,285 kg / 5,040 kg
기 타	축 중 (부하시)	11,520 kg / 1,805 kg
	포크 무게중심	600 mm
	행거폭	1,980 mm
	전륜 타이어	480/65-22.5
	후륜 타이어	340/80R18
	주행속도	24 km/h
	등판각도	40%
구동방식	4륜 2륜 전환	
연료탱크용량	70 리터	

■ 상기 제원 및 옵션사항은 성능개선을 위해 제작사에 의해 예고 없이 변경될 수 있습니다.

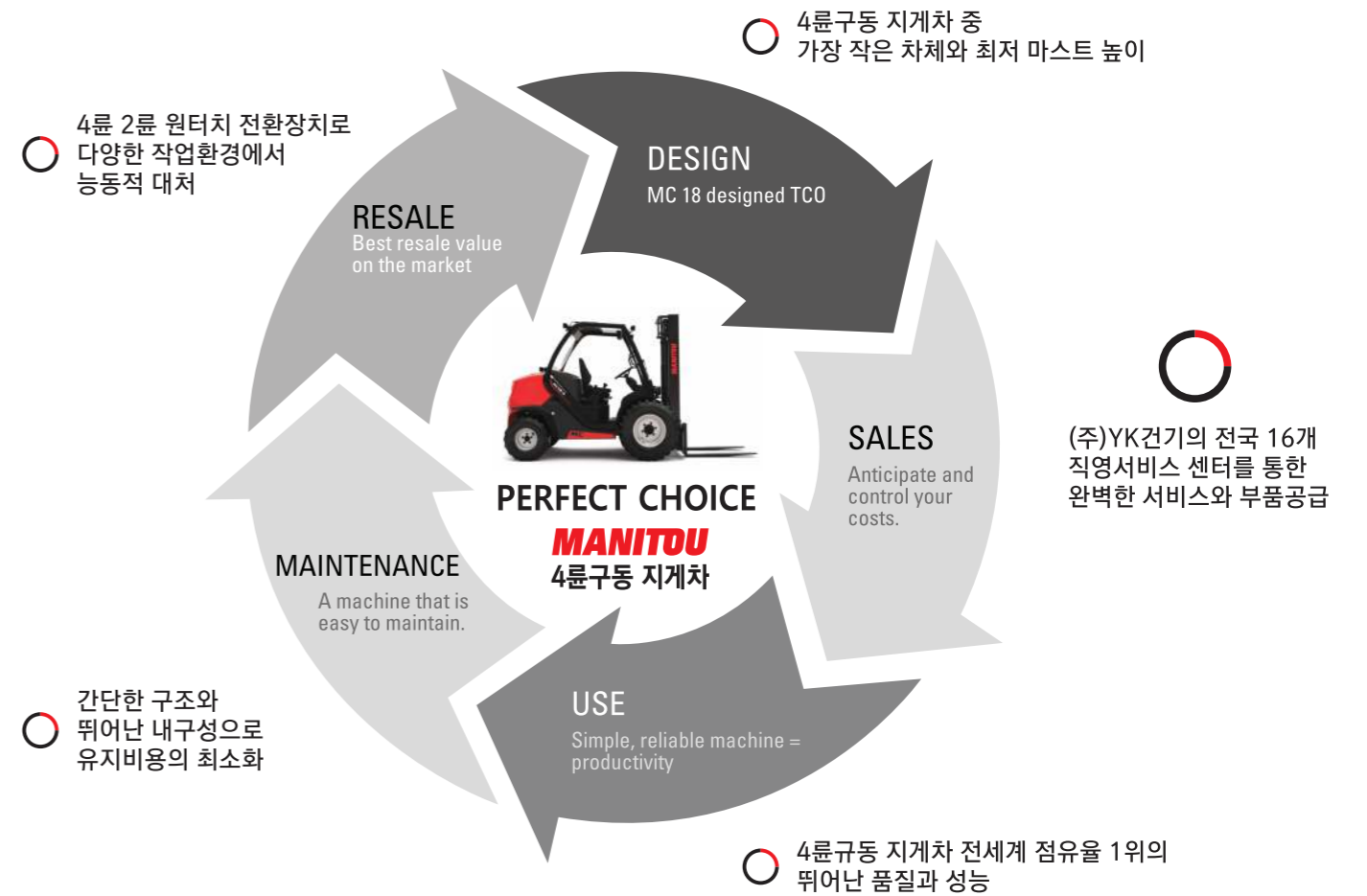

(작은 크기로 좁고 협소한 공간에서 최고의 작업성능)

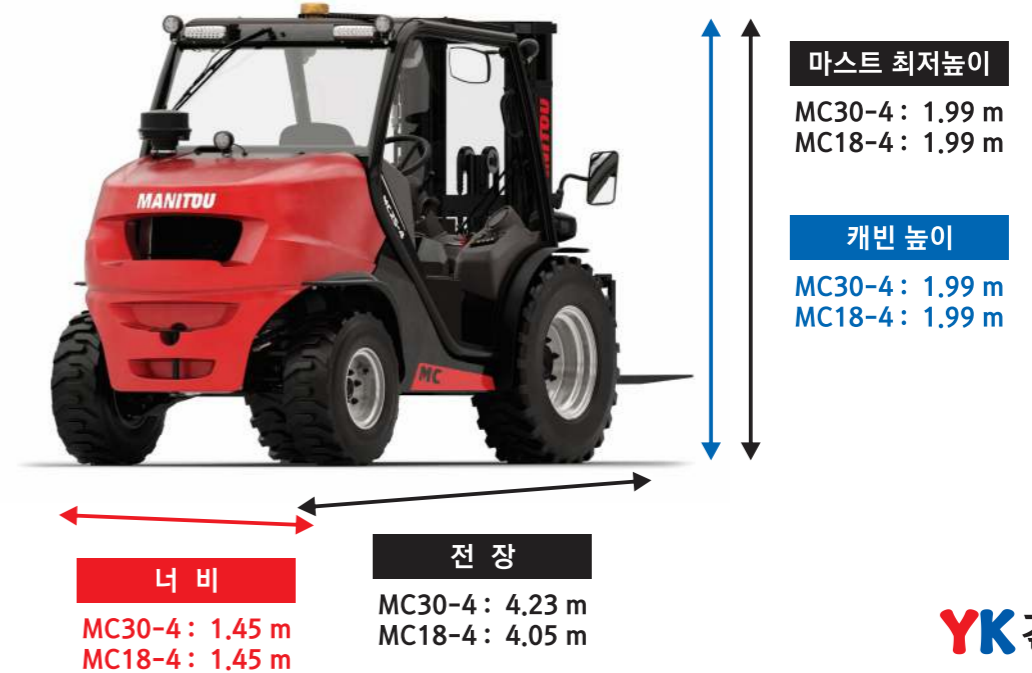



■ MC30-4 마스트 사양

마스트 상세 제원	단위	2단 마스트 Full Visibility Duplex		3단 마스트 Free Lift Triplex		
		FVD33	FLT34	FLT47	FLT55	
A 작업 높이 Work Height	mm	3,300	3,400	4,700	5,500	
B 마스트 최저 높이 Full Low	mm	2,348	1,998	2,438	2,788	
C 마스트 최대 높이 Full Extend	mm	4,238	4,245	5,545	6,345	
전경각 / 후경각	°	10 / 12	10 / 12	6 / 6	6 / 6	
구 분		기본	옵션 (기본사양)	옵션	옵션	옵션

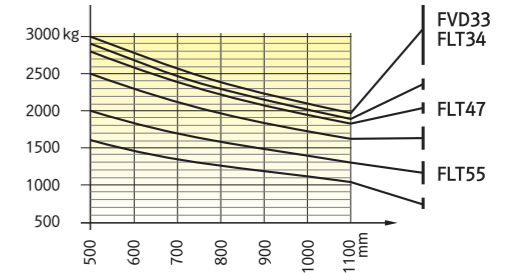

■ MC30-4 주요 제원

주요제원		
차 체	1 길이 (포크 포함)	4,235 mm
	2 너 비	1,450 mm
	3 높 이 (캐빈)	1,990 mm
	4 차체길이	3,085 mm
	5 축간거리	1,900 mm
	6 최저지상고	300 mm
엔 진	포크 치수	1,150 x 122 x 45 mm
	회전반경	3,435 mm
	제조사	KUBOTA
중 량	출 력	45 HP
	기동수	4
	자 중	4,515 kg
기 타	인양무게	3,000 kg
	축 중 (무부하시)	1,820 kg / 2,695 kg
	축 중 (부하시)	6,595 kg / 920 kg
기 타	포크 무게중심	500 mm
	행거폭	1,260 mm
	전륜 타이어	12.5/80-18/12 SL R4
	후륜 타이어	7.00-12/12
	주행속도	25 km/h
	등판각도	43%
	구동방식	4륜 2륜 전환
연료탱크용량	65 리터	

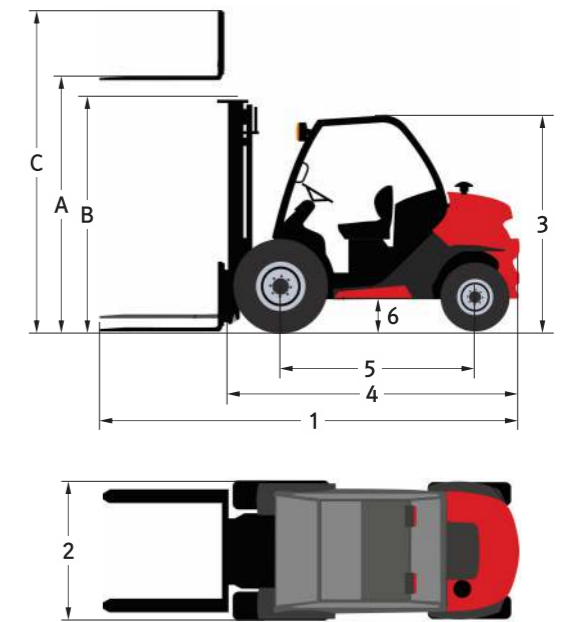

■ 상기 제원 및 옵션사항은 성능개선을 위해 제작사에 의해 예고 없이 변경될 수 있습니다.

■ 다양한 작업 현장



영농조합 관리하는 모든 창고와 시설



양계, 미곡처리장 등 다양한 업종



힘지작업용 장비가 필요한 모든 농가와 법인



■ MC18-4 마스트 사양

마스트 상세 제원	3단 마스트 FLT37
A 작업 높이 Work Height	3,700 mm
B 마스트 최저 높이 Full Low	1,998 mm
C 마스트 최대 높이 Full Extend	4,514 mm
전경각 / 후경각	10 / 12°
구 분	옵션 (기본사양)

■ MC18-4 주요 제원

주요제원		
차 체	1 길이 (포크 포함)	4,050 mm
	2 너 비	1,450 mm
	3 높 이 (캐빈)	1,990 mm
	4 차체길이	2,950 mm
	5 축간거리	1,900 mm
	6 최저지상고	300 mm
엔 진	포크 치수	1,100 x 100 x 35 mm
	회전반경	3,370 mm
	제조사	KUBOTA
엔 진	출 력	35.5 HP
	기통수	4
	중 량	자 중
인양무게		1,800 kg
축 중 (무부하시)		4,692 kg / 670 kg
기 타	축 중 (부하시)	1,662 kg / 1,900 kg
	포크 무게중심	500 mm
	행거폭	1,260 mm
	전륜 타이어	12.5/80-18/12 SL R4
	후륜 타이어	27x10-12 SKS
	주행속도	25 km/h
	등판각도	42%
	구동방식	4륜 2륜 전환
	연료탱크용량	55 리터

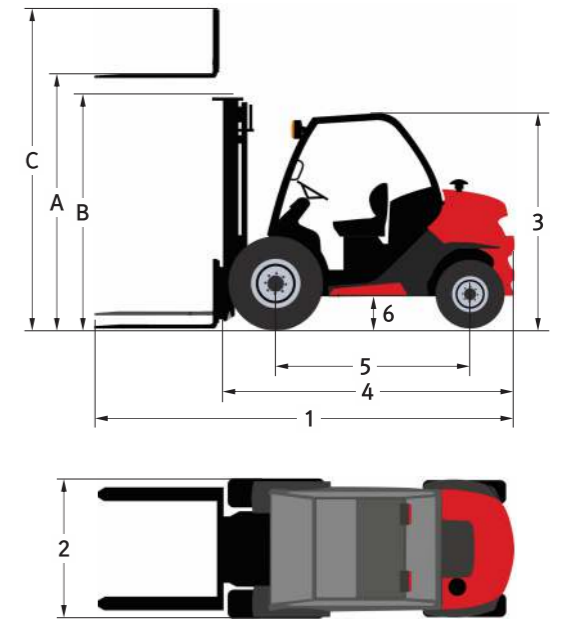

■ 상기 제원 및 옵션사항은 성능개선을 위해 제작사에 의해 예고 없이 변경될 수 있습니다.

■ 다양한 작업 현장



과수원 목목 화훼



고령지 대규모 영농 등 모든 험지현장



농협, 미곡처리장, 창고, 영농조합

판매·렌탈·서비스·부품 전국네트워크

YK 건기 대표번호로 전화하시면 ARS 안내 없이 고객님의 위치와 가장 가까운 직영서비스센터로 연결됩니다.
전국 모든 서비스 센터에서 신차 상담 / 렌탈 상담 / 서비스 문의 / 부품 구매가 가능합니다.

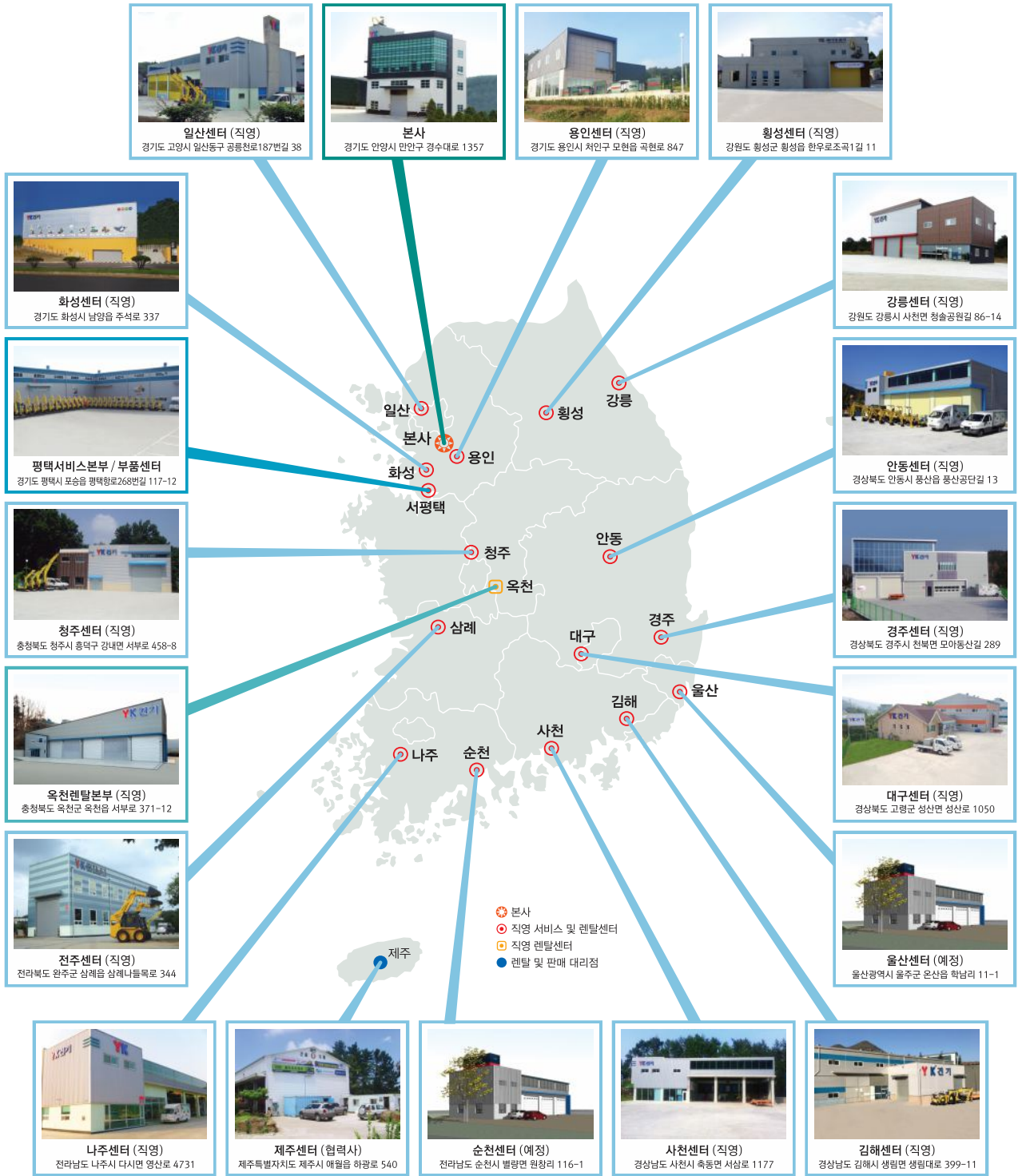

수입판매원
(주) YK 건기
 www.sunnyk.co.kr
 경기도 안양시 만안구
 경수대로1357 (석수동)

판매 / 렌탈 / 서비스 / 부품
1588-3806